

# 取扱説明書

電動HD 50-4 JAN 4963451021504

電動HD 50-6 JAN 4963451021511

- 4mm幅、6mm幅共通の取扱説明書です。本体は共通ですので、刃物ユニットを追加でご購入いただければどちらも切ることができます。
- 手動HD50の刃物ユニットとは互換性がないのでご注意ください。

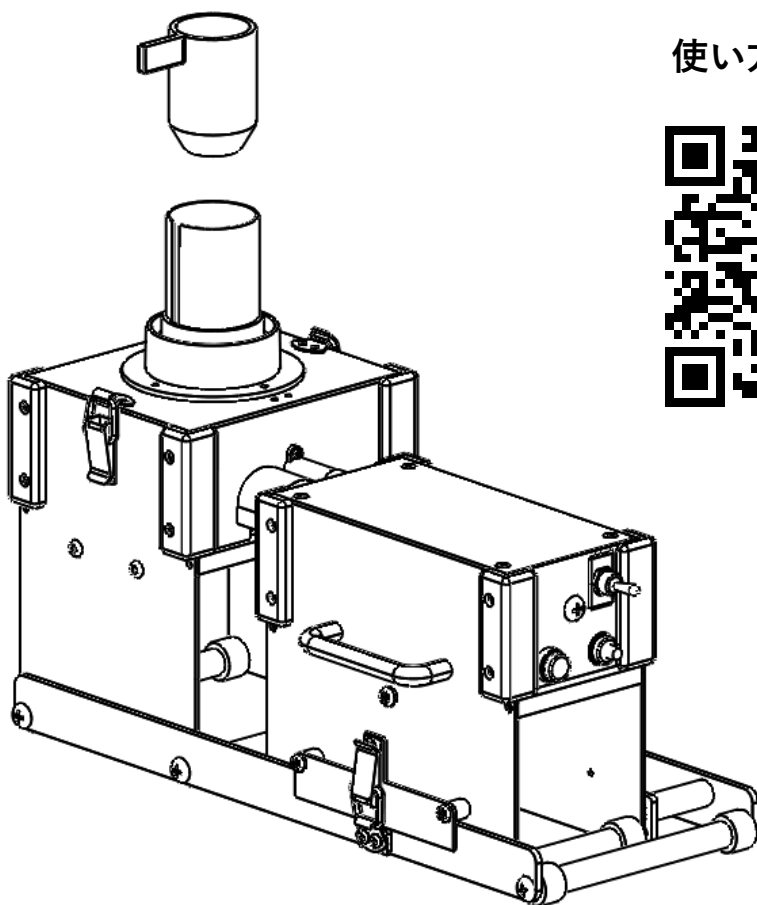

使い方はこちら



電動HD50用刃物ユニット単体価格 各49,500円※カップリング付きで、すぐに使用できる状態

4.0mm幅刃物ユニット カップリング付き JAN 4963451002015

6.0mm幅刃物ユニット カップリング付き JAN 4963451002022

製品を安全にお使いいただくために、ご使用前に必ず取扱説明書をよくお読みください。また、必要な時に読めるように大切に保管してください。

規格および外観は、改良のため予告なく変更する場合がありますので、あらかじめご了承ください。

## 製品の特長

電動HD50はイチゴやプチトマトのスライスや、柑橘類の皮の千切りに適しています。  
径の異なる二種類の投入口パイプを、素材の大きさに合わせ簡単に付け替えることができます。  
上部カバーが付いていない状態では丸刃が回転しないので安全です  
押し棒を使わず投入するだけでも、素材の自重で切ることができます。  
刃物ユニット部分は食洗機対応です。

## 仕様

本体サイズ：幅180 x 長さ440 x 高さ300mm（投入口パイプを外した場合の高さは230mm）

本体重量：9.0kg

素材最大径：40mm

付属品：押し棒 大・小 投入口パイプ 大・小

食洗機対応箇所：刃物ユニットのみ

電圧：100V

消費電力：40W

連続使用時間：40分

## 注意点

- 適さない素材があります。ご購入前にお問い合わせください。
- 持ち運びの際は両手でしっかりと持って下さい。
- 刃物ユニットで怪我をしないように取扱いに十分注意して下さい。
- 安定した作業台の上で使用して下さい。
- 食洗機で洗うことができるのは刃物ユニットのみです。その他の部分は手洗いして下さい。
- 使用中に破損、変形、ガタつきが生じた場合は使用を中止して下さい。
- 修理や改造をしてのご使用は危険ですので、お止め下さい。
- 投入口パイプを取り付けずに使用したり、落下口には絶対に手を入れしないで下さい。
- 刃物が切れなくなる前に定期的に丸刃交換依頼をして下さい。
- 取扱中に怪我をする危険があります。特に無理な力をかけての作業は極めて危険です。
- 急いでの作業は危険です。ゆっくりと細心の注意を払って作業して下さい。
- ガスコンロや高温になる場所などの近くへは置かないで下さい。変形、破損、火災の原因となります。
- ご使用後は、付着物等が残らないように良く洗い、乾燥させて下さい。
- 使用状況により、刃物が欠けたり、折れたりする危険があります。使用中は常に注意し、欠けや割れを発見した場合は、切った食材を全て処分して下さい。

## 必ずお守りください

- 投入口パイプが付いていない状態で絶対に使用しないでください。
- 投入口の奥に絶対に指を入れないでください。
- 刃物がむき出し、投入口パイプが付いていない時は、スイッチを切り、プラグをコンセントから抜いておいてください。
- 刃物ユニットの着脱や、持ち運びの際は丸刃に気を付けて両手でしっかりと持ってください。
- 不具合が生じた時はスイッチを切り、プラグを抜いてから確認してください。

- 1 ヘタ取りなどの前処理を行ないます
- 2 投入口パイプを取り付けます
- 3 落下口部分にバットをセットします
- 4 スwitchを入れ投入口へ素材を投入します

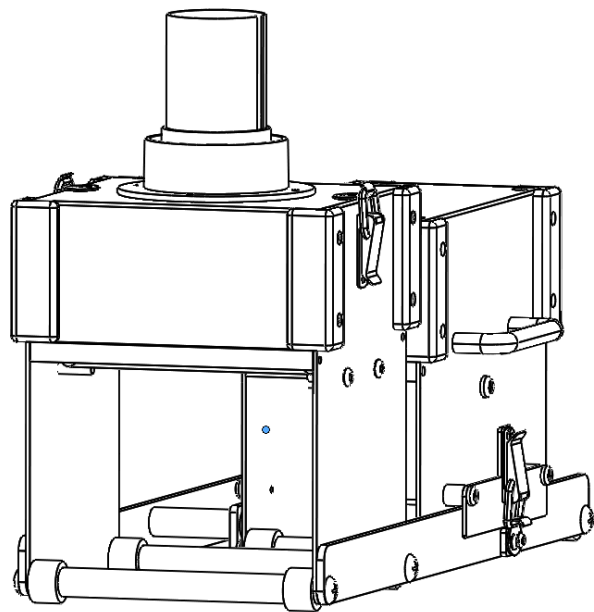
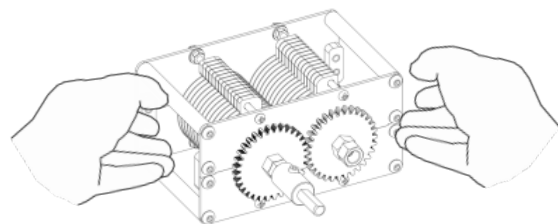
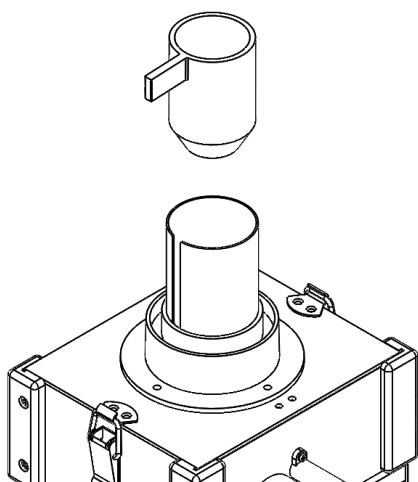

モーターユニット天板の上に素材を入れたバットを乗せると作業効率が良くなります。

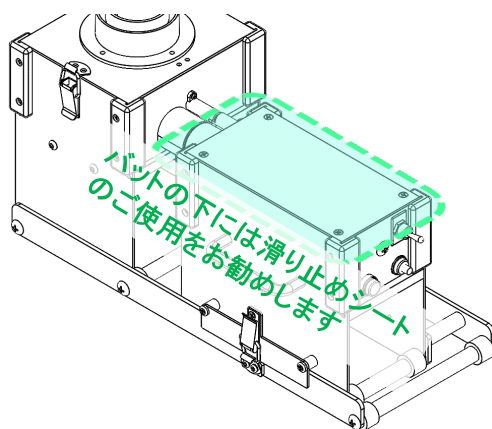

## 必ずお守りください

- 投入口パイプが付いていない状態で絶対に使用しないでください。
- 投入口の奥に絶対に指を入れないでください。
- 刃物がむき出し、投入口パイプが付いていない時は、スイッチを切り、プラグをコンセントから抜いておいてください。
- 刃物ユニットの着脱や、持ち運びの際は丸刃に気を付けて両手でしっかりと持ってください。
- 不具合が生じた時はスイッチを切り、プラグを抜いてから確認してください。

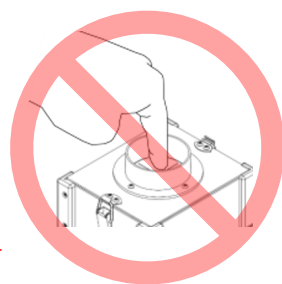

### ①使い終わってから洗浄まで

1. 電源プラグをコンセントから抜きます
2. モーターユニット左右のパッチン錠を外します
3. モーターユニット両側のグリップをしっかりと持ち、後ろ方向に外します
4. 本体左右のパッチン錠を外し、上部カバーを上を外します
5. 手前の刃物ユニットカバーAを上を外します
6. 怪我をしないよう注意しながら刃物ユニットを上を外します
7. 中性洗剤とブラシなどを使用し、各部を良く洗います
8. 刃物ユニットは食洗機で洗うことが出来ます
9. 洗った後はよく乾かします

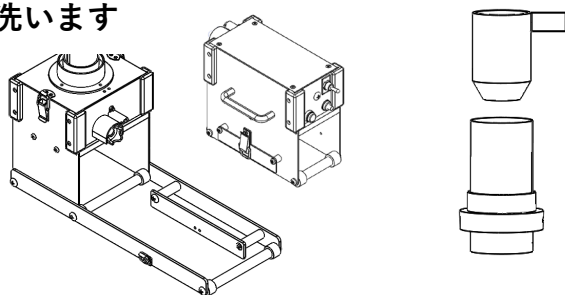
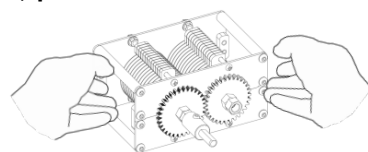

### ②洗浄して乾かしてから元に戻すまで

1. スイッチがオフで、電源プラグがコンセントに差さっていないことを確認します
2. 慎重に刃物ユニットを本体に取り付けます
3. 刃物ユニットカバーAを取り付けます
4. 上部カバーを取り付け、両側のパッチン錠を締めます
5. 投入口に投入口パイプを取り付けます
6. モーターユニットを後ろから本体に取り付けます
7. モーターユニット両側のパッチン錠を締めます
8. この後使用しない場合は、この状態で保管してください
9. 続けて使用する場合は電源を入れ正常に動作するか確認してから作業を開始してください

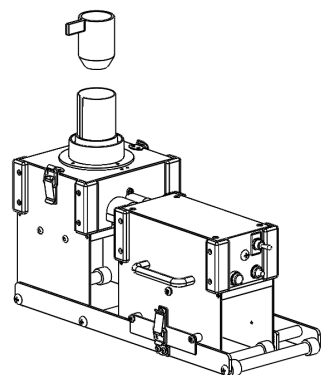



# 各部の名称

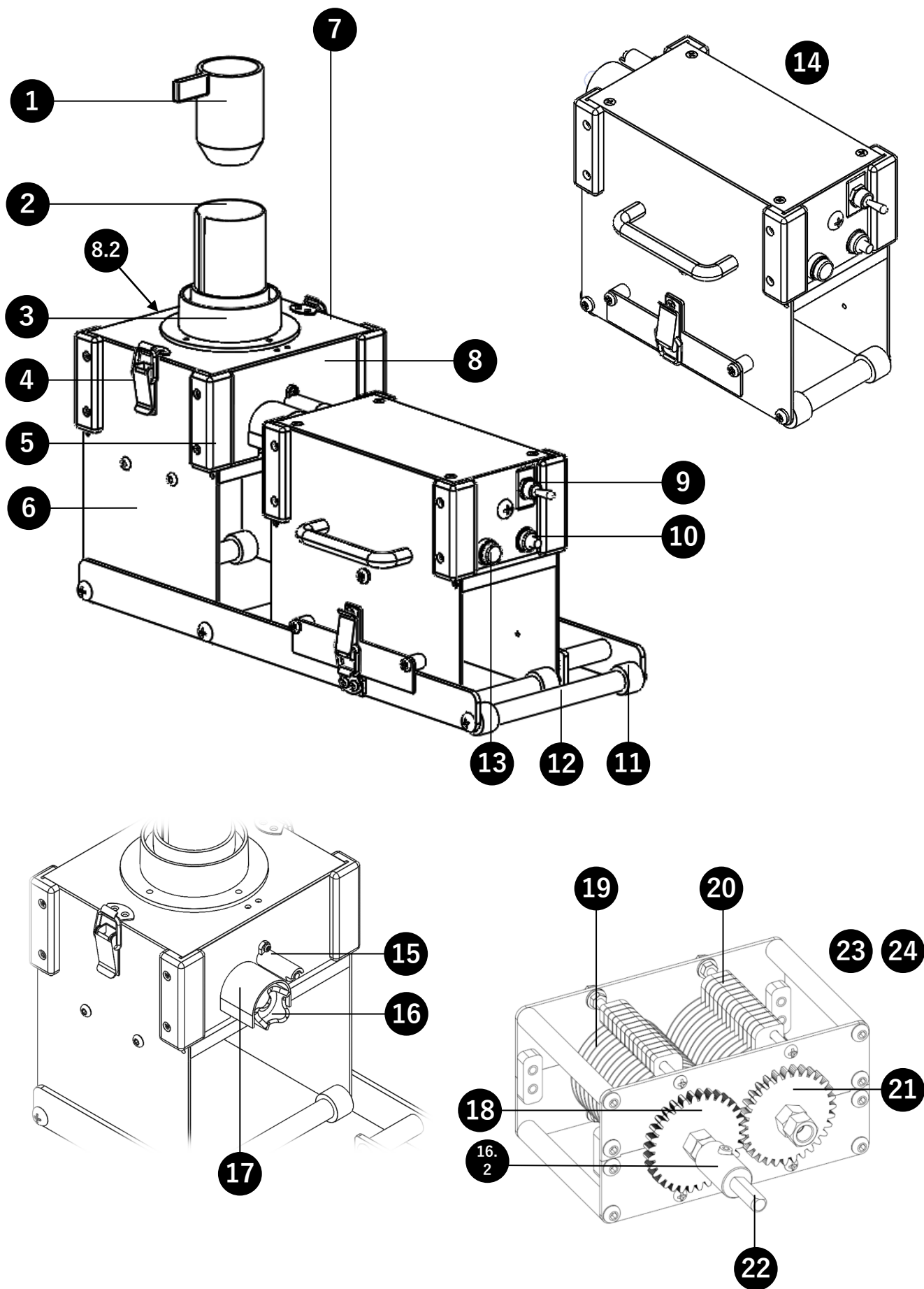

番号	名称
1	押し棒 大
1.2	押し棒 小
2	投入口パイプ 大
2.2	投入口パイプ 小
3	投入口
4	パッチン錠ファスナーP S 31
5	コーナー止め
6	側面板
7	上部カバー
8	刃物ユニットカバー モーターユニット側
8.2	刃物ユニットカバー 前側
9	トグルスイッチ
10	電源コード
11	脚ゴム
12	脚シャフト
13	ヒューズボックス
13.2	ヒューズ 3A
14	モーターユニット
15	リミットスイッチカバー
16	カップリング
16.2	Φ16x 20 SUSパイプ M6ホローセット 付き
17	カップリングカバー
18	刃物ギア 大 駆動シャフト側
19	丸刃
20	カストリ
21	刃物ギア 小
22	駆動シャフト
23	刃物ユニット 4.0mm幅刃物ユニット カップリング付き
24	刃物ユニット 6.0mm幅刃物ユニット カップリング付き

**株式会社千葉工業所**

〒273-0048 千葉県船橋市丸山4-53-14  
TEL:047-438-3411 FAX:047-438-3413

**CHIBA KOGYOSYO CO.,LTD.**

4-53-14 MARUYAMA FUNABASHI CHIBA 273-0048 JAPAN  
TEL:047-438-3411 FAX:047-438-3413

**peels@chiba-ind.co.jp www.chiba-ind.co.jp**